

### Одновременная штамповка

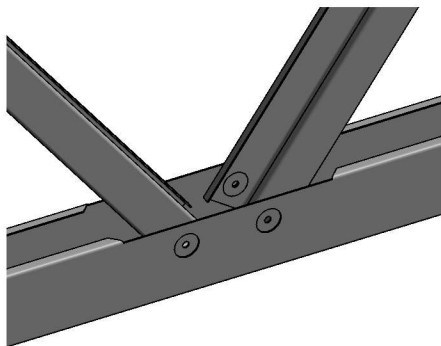

Сокращение времени производства за счет одновременной штамповки. Сюда входят обрешетка и отверстия для крепежа одновременно. Это сокращает время производства на 35 % по сравнению с традиционной многоэтапной штамповкой.

### OZ Система

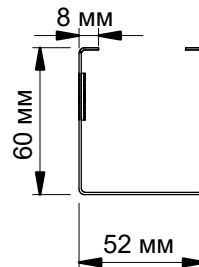

Уникальный профиль OZ Chord в сочетании с секцией шириной 50 мм делает ферменную систему более прочной и легкой, чем с обычным профилем С-образного сечения шириной 90 мм.

### Assembly Screws



Members are assembled using M6 x 15 GX Screws with #3 Phillips drive. Each screw has a maximum shear strength of 12.5kN

### Материал

Верхний пояс	180 мм штрипс; от 0.6 мм до 1.6 мм
Нижний пояс	180 мм штрипс; от 0.6 мм до 1.6 мм
Раскосы	125 мм штрипс; от 0.6 мм до 1.6 мм